

Monteringsanvisning PCBA

Enheten skal kobles i parallell med lithiumbatteriet.

Rød kabel til + på batteriet, og sort kabel til – på batteriet.

Ved tilkobling kan det komme gnist og kablene kan bli litt varme mens kondensator i PCBA lades opp, dette er helt normalt.

Dersom man har flere batterier, skal man koble denne til der hvor andre forbrukere er koblet til på batteriet, hvilket bør være i en balansert oppkobling (se eksempler på dette på bilder)



Balansert oppkobling av 2 batterier

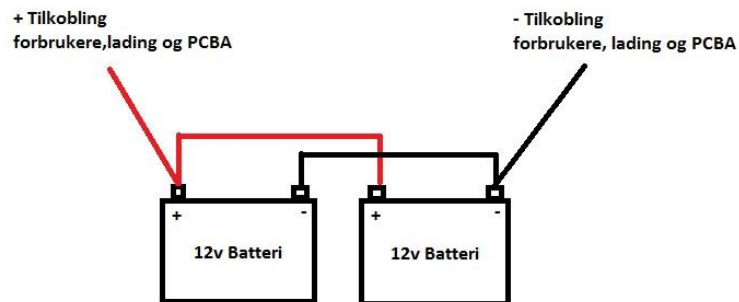

Balansert oppkobling av 3 eller flere batterier

